

# PORTAFO

10

*Cordelia Garza De Silva  
Monterrey, Mx.*

*\*\*\*cordeg1@gmail.com*

**\*\*\*\*Graphic Designer\*\*\*\***

# Swirl Seltzer

## 2023

Este proyecto consistió en crear un producto de bebida y realizar el branding del empaque. El concepto fue crear una bebida refrescante, baja en calorías, con un diseño llamativo.



# Redesign Package 2021

Este proyecto lo realicé en mi clase de producción. Modifiqué y rediseñé este diseño de empaque para impresión.

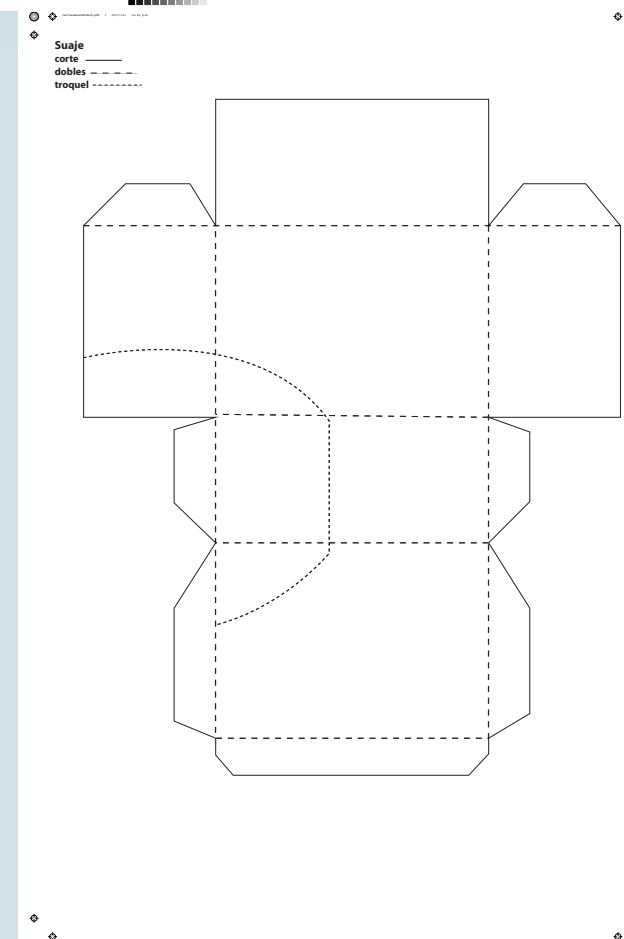
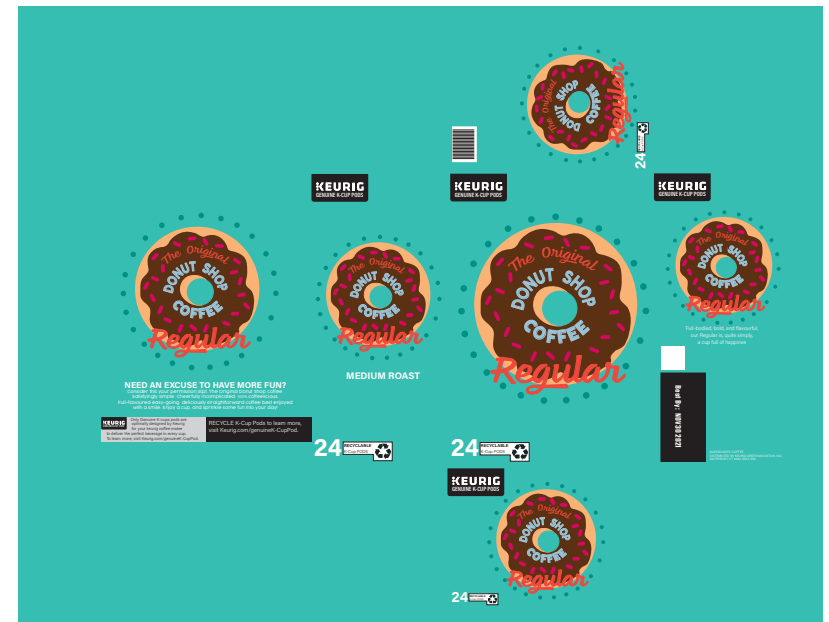

# ĒAP Filter App 2023

Este proyecto consistió en desarrollar una familia de íconos y diseñar la aplicación para una aplicación de smartphone. Yo elegí una aplicación para editar fotos.

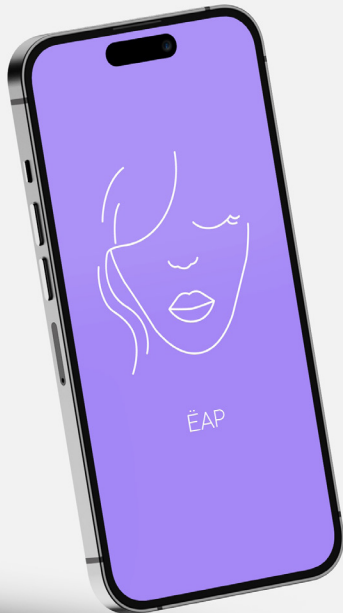
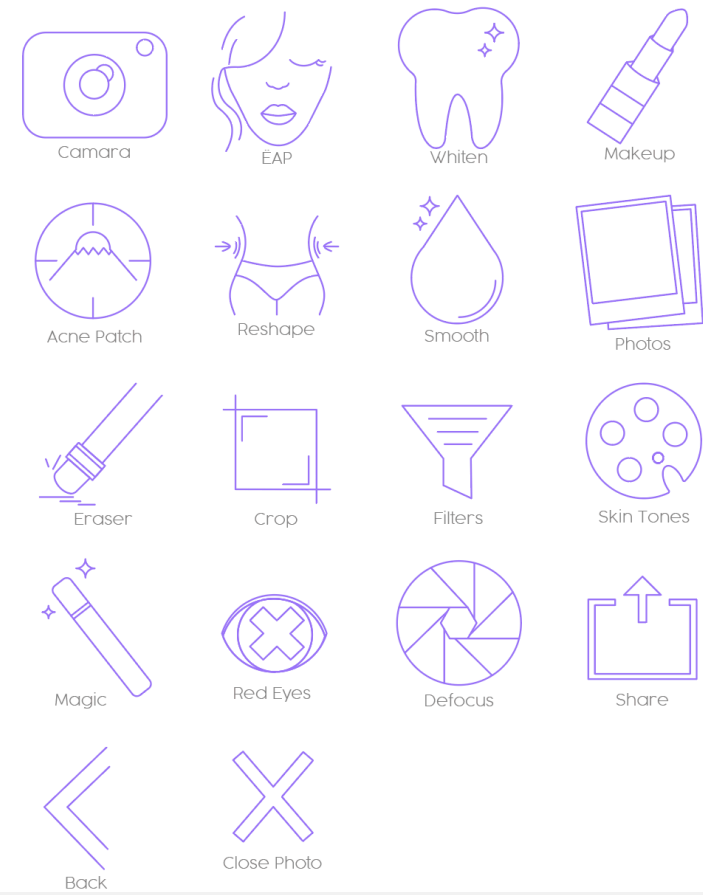

# Rebrand Pollo Loco 2022

En mi clase de sistema tipográfico, hice el rebranding de El Pollo Loco.

Logo Original



Font Usado

**EL POLLO LOCO**  
FILMOTYPEMAXWELL REGULAR

Propuesta Logo



# SPA de Loto

## 2021

El proyecto fue crear una identidad de un SPA, el concepto se basa en la flor de loto que tiene como significado la pureza del cuerpo y del alma y como es un símbolo de paz y serenidad. El spa cuenta con productos como aceites esenciales, yoga mats y shampoo que pueden obtener en el spa.  
Colaboradores: Cordelia Garza, Paulina Chapa



# Summit Lake Powell 2021

El proyecto consistió en hacer el branding de un evento o congreso existente. Creamos el logo, el eslogan, el flyer, el póster y gestionamos los medios sociales. Este evento era un curso de crecimiento personal que abordaba desde el desarrollo individual hasta cómo contribuir a mejorar el planeta. El objetivo era que las personas crecieran emocional e intelectualmente. Colaboradores: Cordelia Garza Sonia Piñeyro.

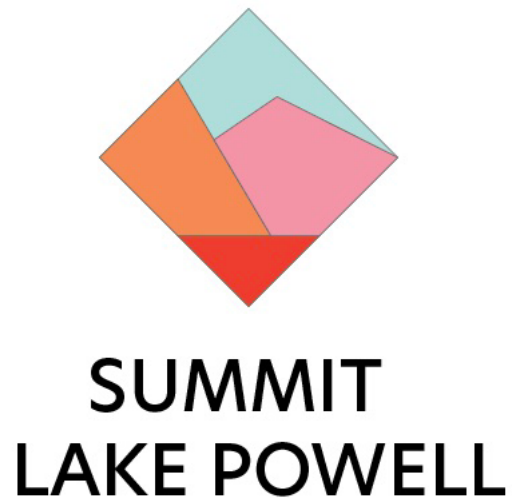

# Newsletter México 2022

Este proyecto consistió en hacer un newsletter sobre algún tema que quisiéramos. Este newsletter trata sobre México y sus hermosos lugares, comida, sitios turísticos populares, etc.





# Alaya Salt 2023

Este proyecto consistió en crear un producto, desde el branding hasta el empaque. El concepto de esta sal es una sal gourmet única y deliciosa, pura y sin refinar, con minerales crudos. El nombre elegido viene de la palabra 'Himalaya', es una abreviación que le da una identidad más exclusiva.



# Eye Armor 2023

Este proyecto trata sobre el branding de empaque y espacios. Diseñé la tienda de Eye Armor, que se especializa en lentes para el sol, haciendo que la tienda transmitiera alta calidad y un diseño minimalista.

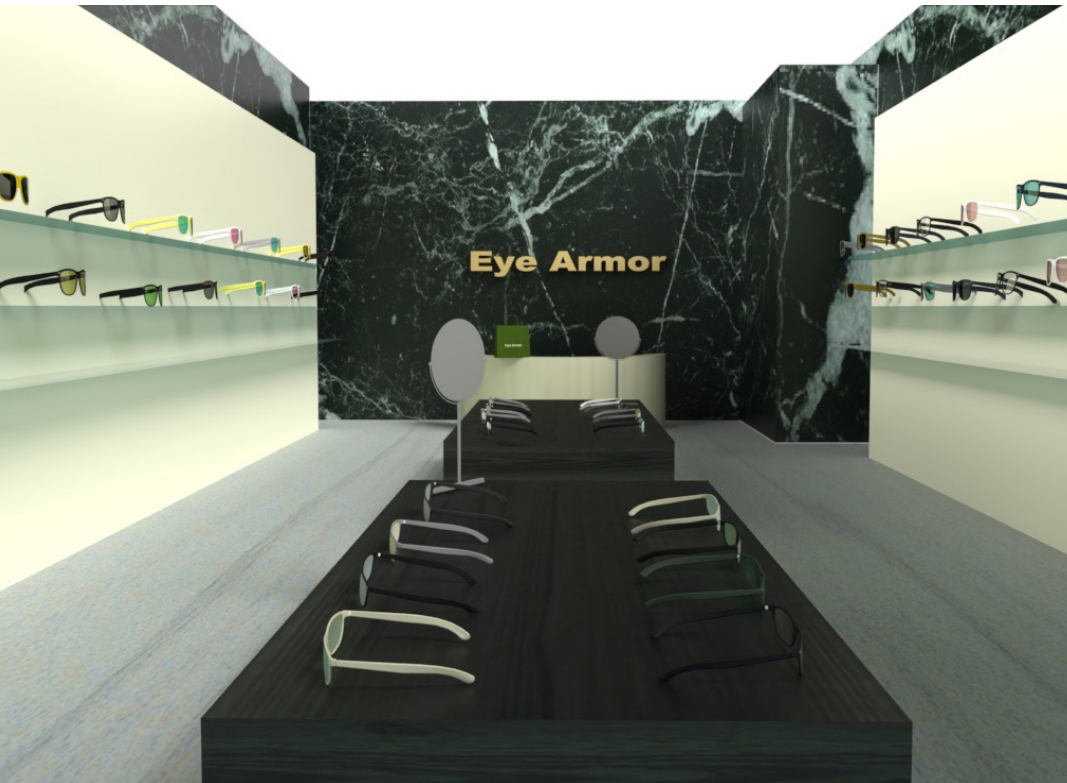

# Cordelia Font

## 2023

Este proyecto consistió en realizar una tipografía para texto de información sobre el café. Una tipografía atractiva para el empaque, que sea diferente pero a la vez clásica respecto a la que ves en los empaques.

ABCDEFGHIJKLM  
NOPQRSTUVWXYZ  
abcdefghijklmno  
pqrstuvwxyz  
1234567890



# Coffee

(kaw-fee) · noun

A liquid that smells like  
fresh ground heaven.

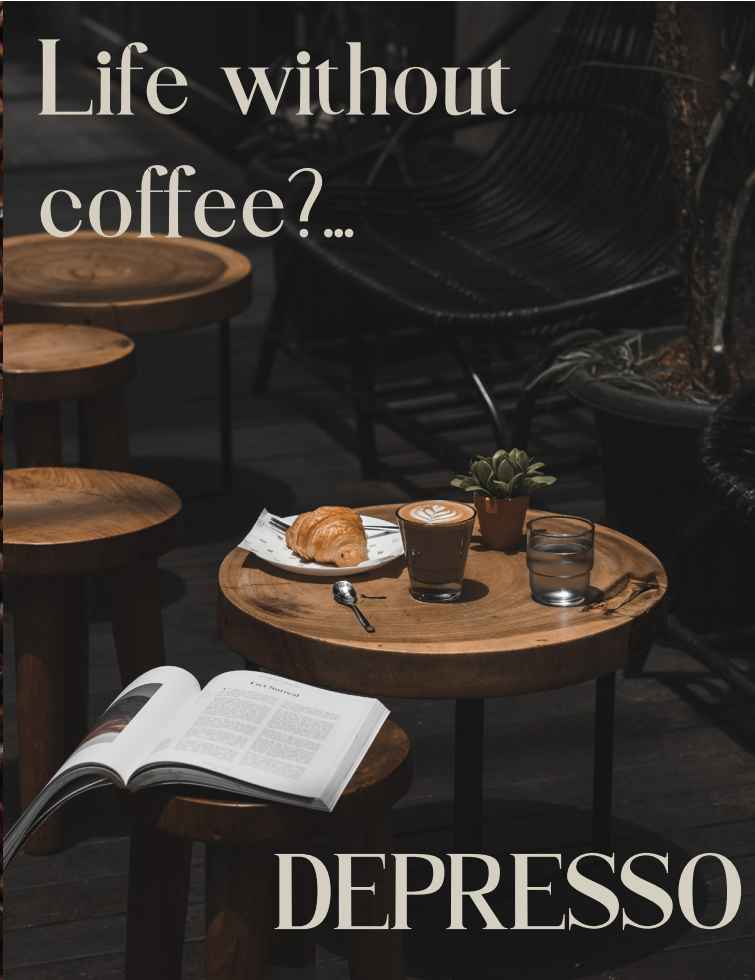

Life without  
coffee?...

# DEPRESSO



Americano  
Latte  
Cappuccino  
Espresso  
Mocha  
Macchiato